

**1º Congresso de Actividade Física Adaptada**

**Boavista FC – Secção de Desporto Adaptado**

# **FUTEBOL EM CADEIRA DE RODAS ELÉCTRICA**

***POWERCHAIR FOOTBALL***

**Luís Marta**

**Dia 13 de Junho de 2008**

# O Futebol é uma paixão dos tempos modernos.

A paixão pelo Futebol fez com que nos recreios dos Centros de Reabilitação e Escolares de França, existissem tentativas de jogar a bola com a cadeira de rodas,...imitando os ídolos do estádio e da TV.

Primeiro sem supervisão, sem regulamentos, sem protecções,...o desejo de praticar Futebol sobrepunha-se aos limites da cadeira.

A Cadeira tinha de fazer parte do jogo, como as pernas do jogador que dribla, passa, remata, acelera, recua... comandada pelo ímpeto de disputar a paixão pelo jogo.

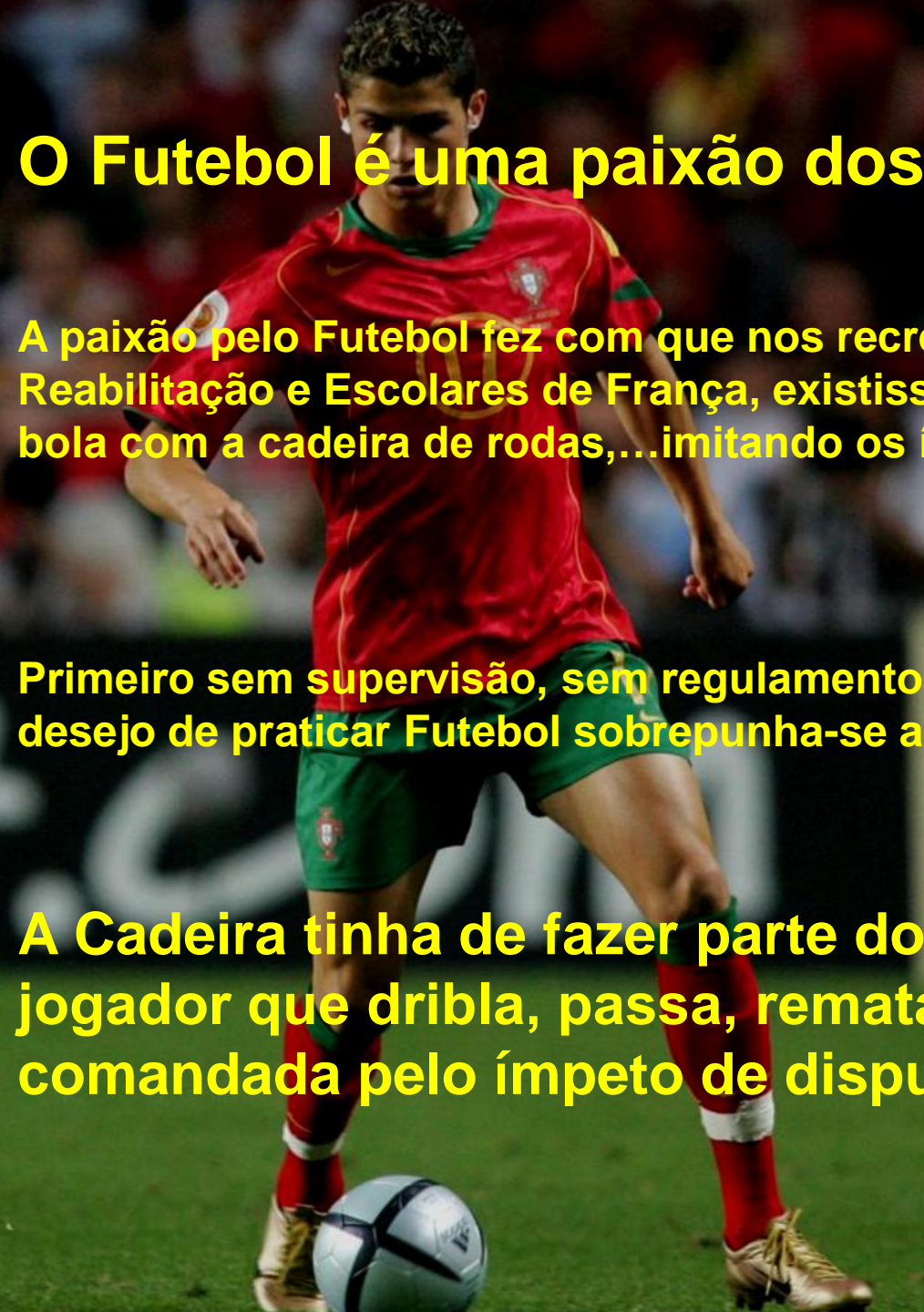

# HISTÓRIA

**Vários países desenvolveram diferentes formas de jogar futebol em cadeira de rodas eléctricas (FCRE).**

**O FCRE apareceu nos finais dos anos 70.**

**Em França, criou-se o “Foot-fauteil électrique” (FCRE) a partir das experiências de jovens com deficiências funcionais severas.**

- Não existiam protecções.
- Não estava pré-definida a velocidade.
- Jogava-se num campo de Basquetebol.
- A pequena área era invadida por vários jogadores resultando na imobilidade da bola e na dificuldade em marcar golo.

- ...

**No Canadá, sem contacto com a França, desenvolveu-se um desporto denominado “Power Soccer”.**

**A partir dos anos 80 passou a ser praticado nos Estados Unidos da América e no Japão.**

## *Durante 25 anos... (1980 a 2005)*

Vários estilos de jogo foram praticados, tendo como denominador comum o Futebol jogado em cadeira de rodas eléctrica.

Todos foram inspirados pelas práticas desenvolvidas em França e na América do Norte.

### Modelo francês

Jogado com bola de basquetebol  
Utilização de planos inclinados  
O campo era o do Basquetebol  
Não era permitido o 2x1



### Modelo americano

Baseado na lógica do Futebol Americano  
Baseado nos bloqueios sucessivos  
Bola maior  
Variantes: Estilo Japonês e Estilo Inglês



Em Portugal, o jogo foi introduzido em 2004 pela APCC com o apoio da Federação Francesa de FCRE.

### **PREMIERSHIP**

Aspire FPC  
Celtic Storm  
Northern Thunder  
Norwich City  
Nottingham PFC  
Percy Hedley Panthers  
Tottenham Hotspurs  
Valenc Vikings  
Villa Rockets  
West Bromwich Albion  
Wolverhampton  
Everton  
Chelsea  
Arsenal

### **Em França**

Mais de 65 equipas em competição, em 3 divisões nacionais.

125 equipas a praticar a modalidade.

### **Portugal**

APCC Coimbra  
Braga  
CNBC Oeiras  
...

### **Praticado em vários países**

Bélgica  
França  
Dinamarca  
Inglaterra e Gales  
Portugal  
Estados Unidos da América  
Canadá e Québec  
Japão  
Coreia do Sul



**FÉDÉRATION INTERNATIONALE DE  
POWERCHAIR FOOTBALL ASSOCIATION**

# Futebol em Cadeira de Rodas Eléctrica. O que é?

Jogo colectivo praticado por atletas com deficiência motora em cadeira de rodas eléctrica, sem divisões etárias e de género, e que respeita as mesmas regras que o Futebol.



# O campo de jogo

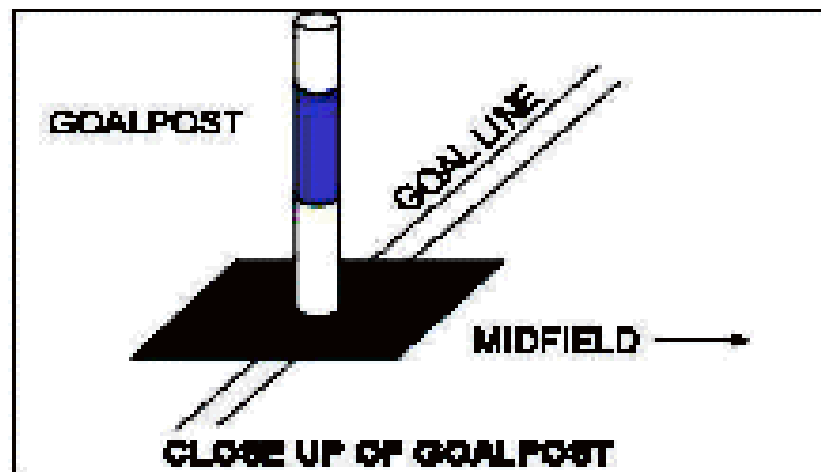
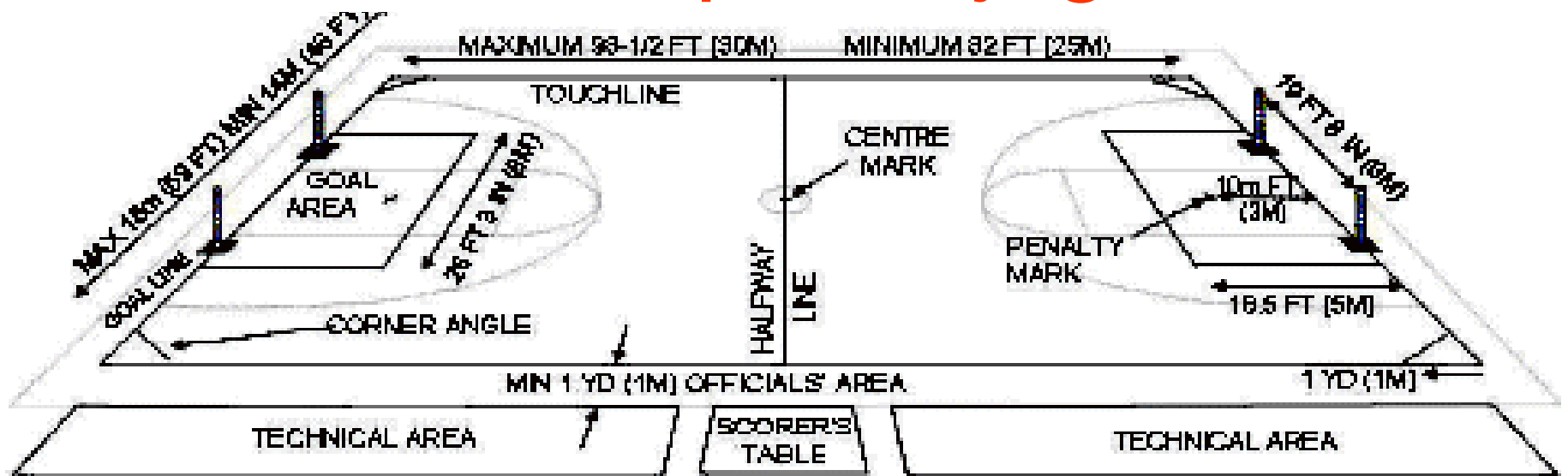



# O Jogador e seu equipamento



- Deficiência motora

- Cadeira de rodas

A velocidade máxima é de 10 Km/h. A performance da cadeira é estandardizada, apesar de se permitir ajustes na aceleração/desaceleração e velocidade de rotação.

- Cinto de segurança

- Pára-choques

Usado para controlar a bola e proteger o jogador.

- Bola

1 ½ maior que uma bola de futebol normal.

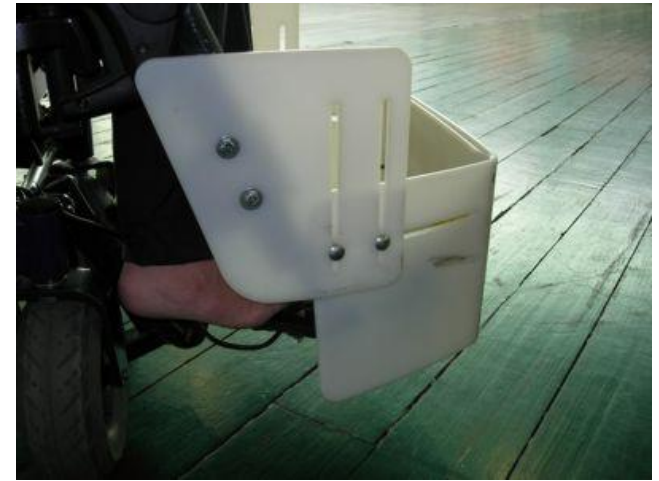
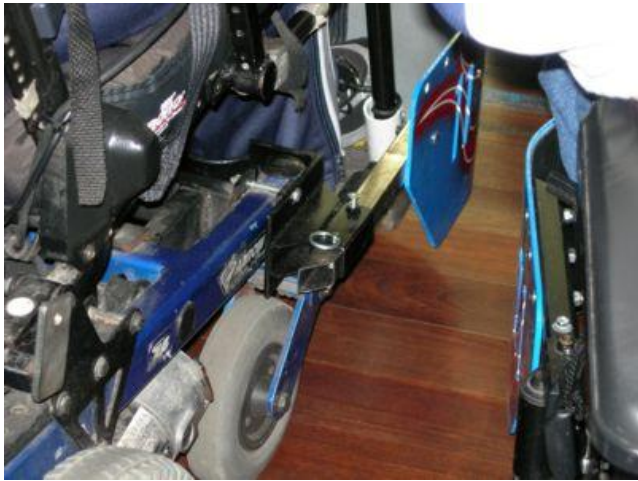



# A equipa e o jogo

- 8 jogadores, sendo 4 de campo (1 o Guarda-Redes) e 4 suplentes.

-O GR tem de ser diferenciado dos demais (vestuário e/ou boné...).

-O jogo dura 40 minutos, dividido em 2 partes iguais de 20 minutos.

- As regras são idênticas às do Futebol. Exceptuam-se algumas particularidades tais como:

- 2x1
- 3 dentro da área de baliza
- Remate/passe em rotação
- Cargas



# 2 contra 1

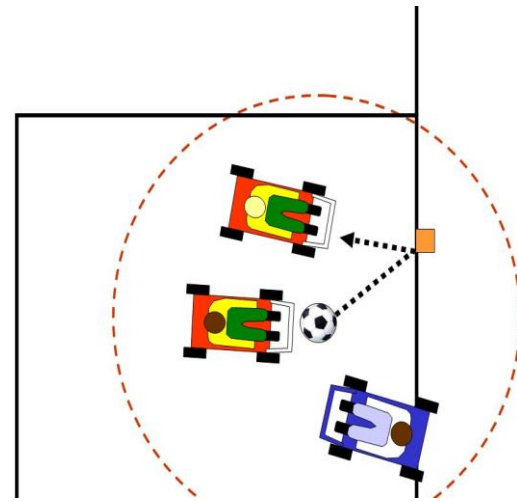
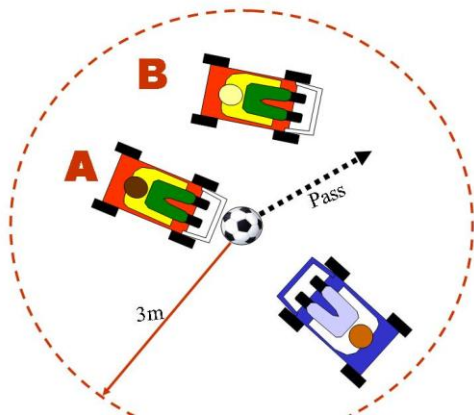
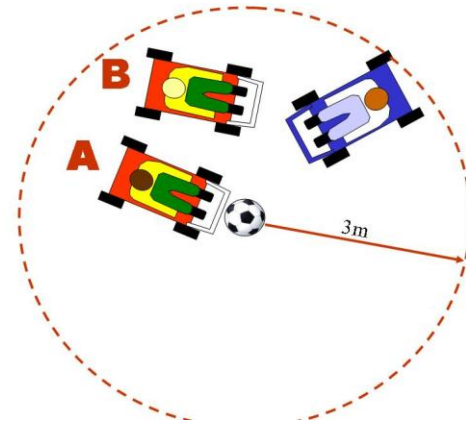
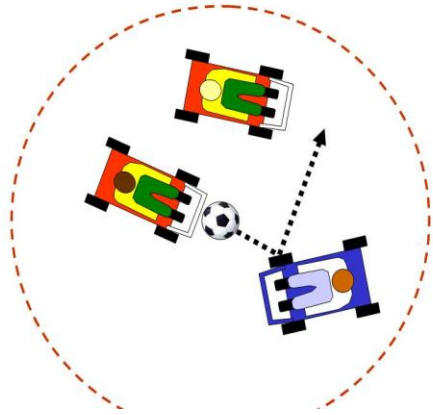

# 3 defesas dentro da área defensiva

Existe infracção quando 2 defesas e o guarda redes disputam a bola contra um avançado dentro da sua área.

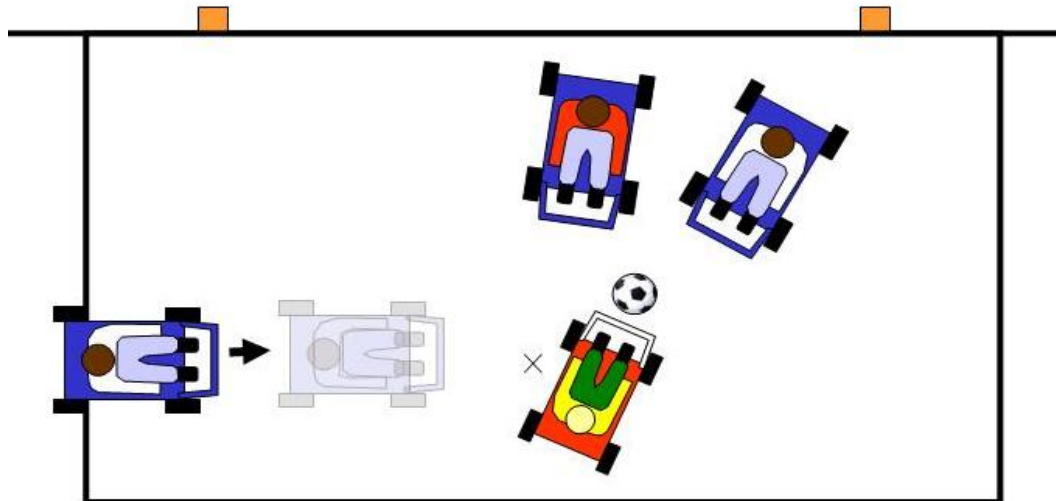

# Remate em rotação

Num movimento de rotação a falta pode ser provocada por quem realiza a rotação ou por quem a tenta evitar.

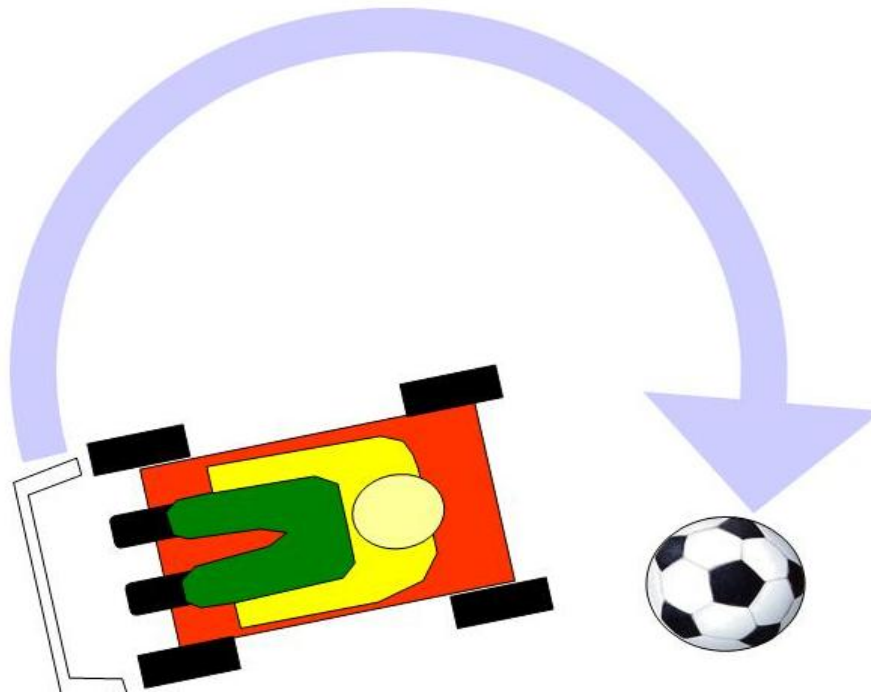

# Contacto permitido

É permitido o contacto quando este é feito pára-choques contra pára-choques.

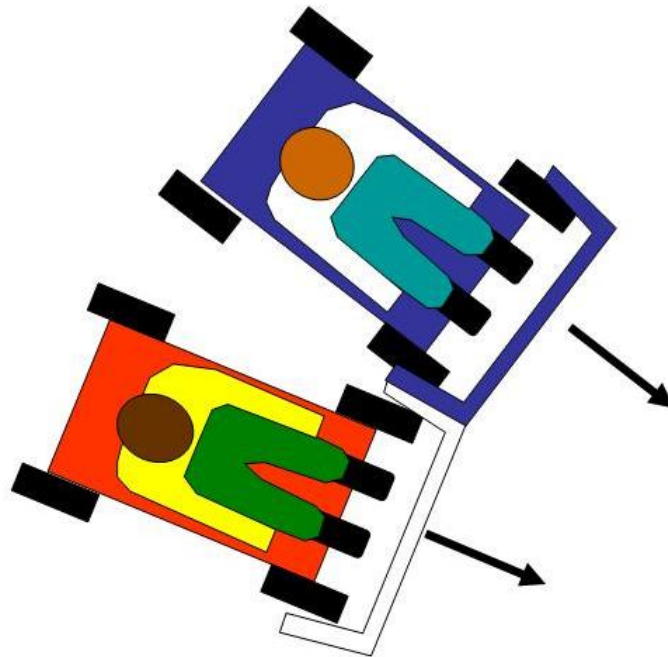



# Contacto faltoso

Não é permitido contacto quando este é feito contra qualquer outra parte da cadeira de rodas.

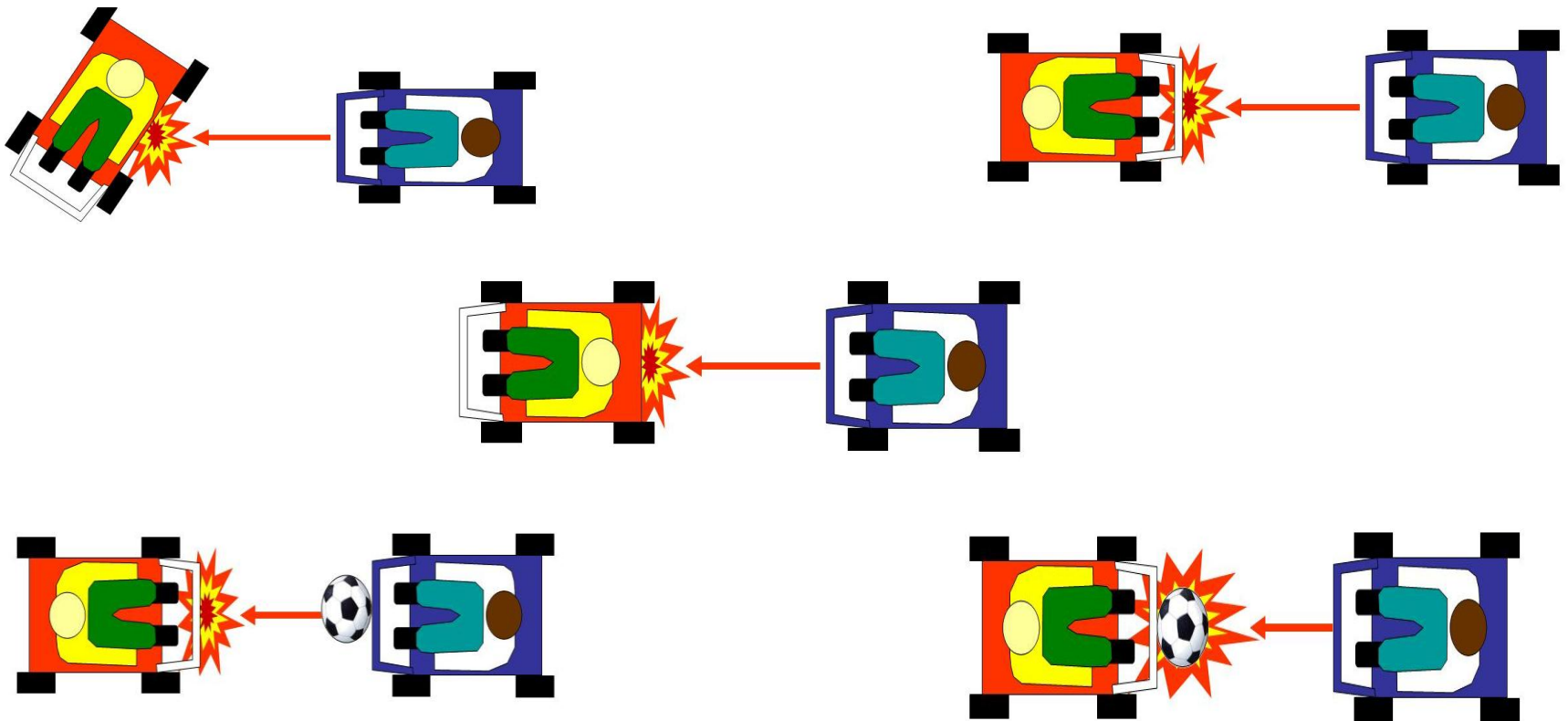



## TREINO

- Controlo da CRE
- Condução da bola
- Técnicas de passe, de remate, reposições de bola, ...
- Deslocamentos individuais e colectivos
- Acções colectivas ofensivas e defensivas

## TREINO

- Domínio do espaço
- Coordenação espaço-temporal
- Acções regulamentares (2x1; etc.)
- Informações do treinador, no jogo
- Adaptação da CRE às necessidades do jogador e jogo

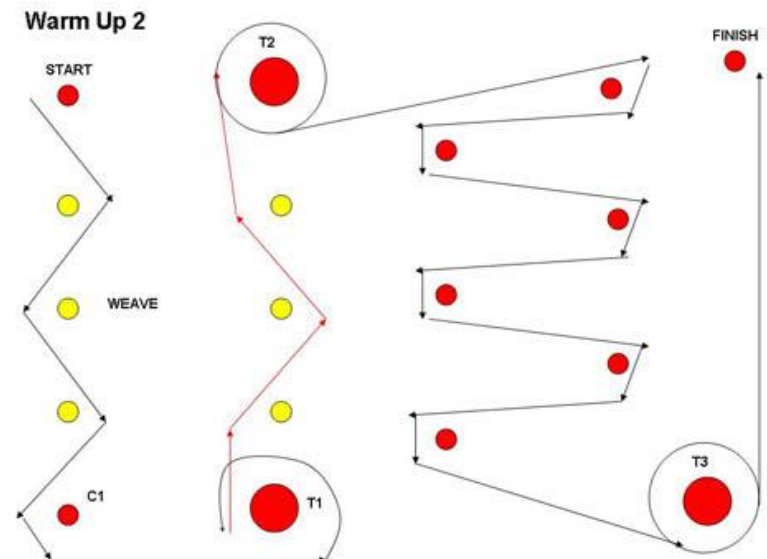

## **Futebol em cadeira de rodas eléctrica**

Promove a oportunidade de prática competitiva de um jogo colectivo, bem como a prática regular ou de lazer.

## **Desporto colectivo e desporto mecânico**

Os jogadores têm de dominar as cadeiras, harmonizando as características mecânicas da CRE com as suas capacidades físicas e mentais.

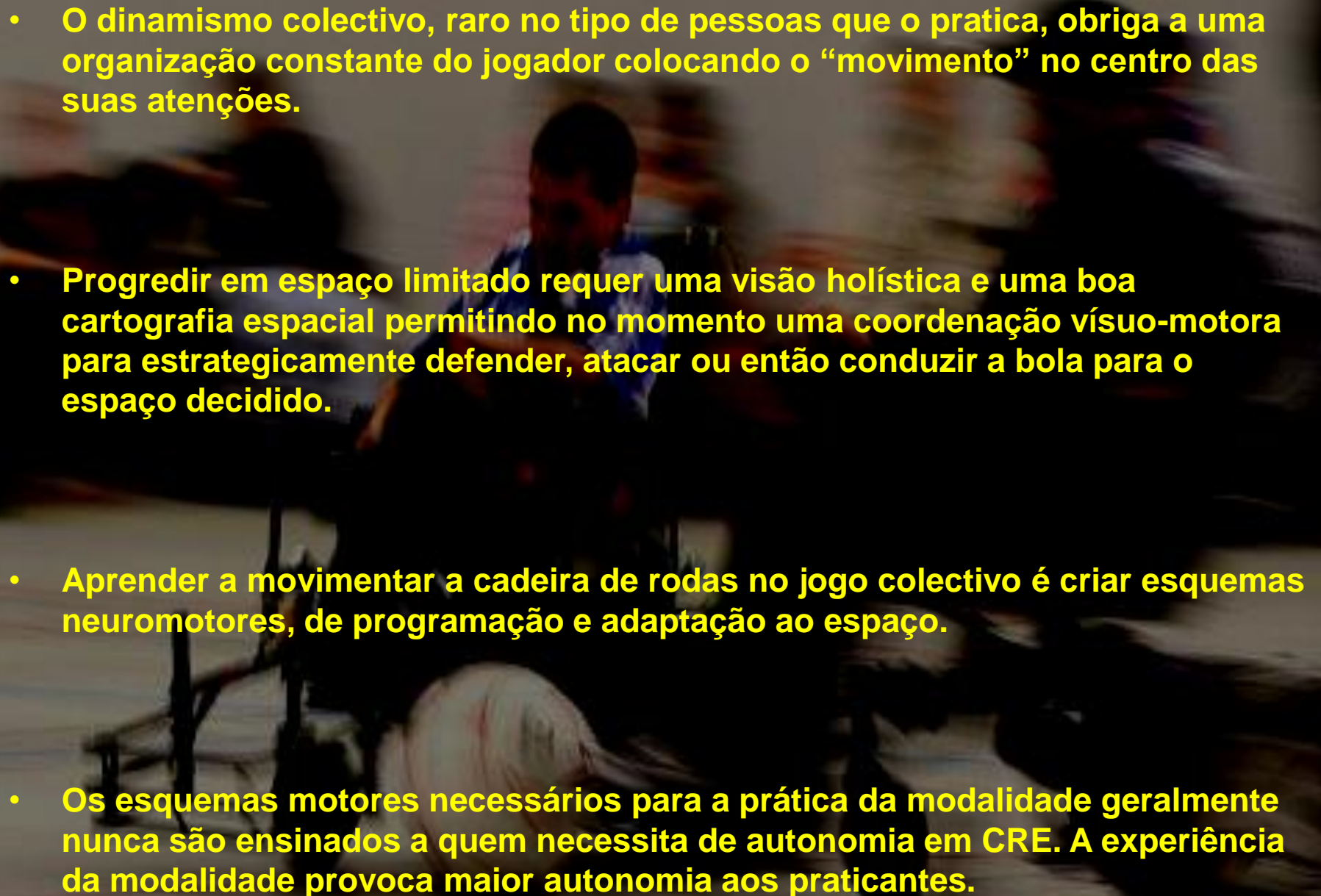
- 
- O dinamismo colectivo, raro no tipo de pessoas que o pratica, obriga a uma organização constante do jogador colocando o “movimento” no centro das suas atenções.
  - Progredir em espaço limitado requer uma visão holística e uma boa cartografia espacial permitindo no momento uma coordenação visuo-motora para estrategicamente defender, atacar ou então conduzir a bola para o espaço decidido.
  - Aprender a movimentar a cadeira de rodas no jogo colectivo é criar esquemas neuromotores, de programação e adaptação ao espaço.
  - Os esquemas motores necessários para a prática da modalidade geralmente nunca são ensinados a quem necessita de autonomia em CRE. A experiência da modalidade provoca maior autonomia aos praticantes.

# Uma oportunidade para os mais novos

O futebol é realmente o desporto por excelência em Portugal, praticado por todos, que por ele são apaixonados.

Quantas crianças em cadeira de rodas, não gostariam de jogar futebol? Provavelmente, uma maioria! E então...Porque não?!

Ao futebol em cadeira de rodas não existem restrições de idade, de sexo, de patologia, mesmo tratando-se de competição.

Nesta prática, basta ter cadeira de rodas eléctrica, gostar de jogos colectivos e ter ou desenvolver o espírito de equipa.

Já existem 3 equipas em Portugal (Braga, Coimbra e Lisboa).

## PORQUE NÃO CRIAS UMA?



FORÇA  
PORTUGAL!

# O ANJO DE PERNAS TORTAS

A um passe de Didi, Garrincha avança  
Colado o couro aos pés, o olhar atento  
Dribla um, dribla dois, depois descansa  
Como a medir o lance do momento.

Vem-lhe o pressentimento; ele lança-se  
Mais rápido que o próprio pensamento,  
Dribla mais um, mais dois; a bola trança  
Feliz, entre seus pés um pé de vento!

Num só transporte, a multidão contrita  
Em ato de morte levanta-se e grita  
Seu unísono canto de esperança.

Garrincha, o anjo, escuta e atende: Gooooool!  
É pura imagem: um G que chuta um O  
Dentro da baliza, um L. É pura dança!

(Vinicius de Moraes)